

KM 605HPX

Grabgreifer mit *HPXdrive* für schweren Einsatz

Der kraftvolle Zweischalengreifer KM 605HPX mit dem *HPXdrive Heavy Duty* meistert durch seine hohe Schliesskraft auch schwierige Einsätze. Die Vorteile der revolutionären *HPXdrive*-Technologie machen ihn zu einem zuverlässigen und bedienungsfreundlichen Anbaugerät.

- **Zuverlässigkeit** durch den *HPXdrive*. Erzeugung des Drehmoments über zwei Wellen mit gegenläufigen Helixgewinden, die über einen Kolben hydraulisch angetrieben werden. Keine Hydraulikzylinder mehr.
- **Höhere Lebensdauer** - bis zu 50% durch die Wartungsfreiheit (fehlende Schmierstellen) und Unempfindlichkeit durch kompakte Bauweise des Antriebs.
- **Vielseitige Einsetzbarkeit** durch einfachen Schalenwechsel.
- **Wirtschaftlichkeit** durch geringere Wartungskosten und dadurch geringere Ausfallzeiten bei längerer Lebensdauer.
- **Präzises Arbeiten** mit dem **KINSHOFER**-Flanschmotor und den durch den einteiligen Kolben synchronisierten Schalen.
- **Zapfenmotor** ist als Variante erhältlich, falls der schnelle Wechsel zum Lasthaken gewünscht wird.
- **Konstant hohe Schliesskraft** (34 kN bei 32 MPa Betriebsdruck) für den gesamten Greifvorgang mit der verschleissfreien hydrostatischen Lagerung der Wellen.

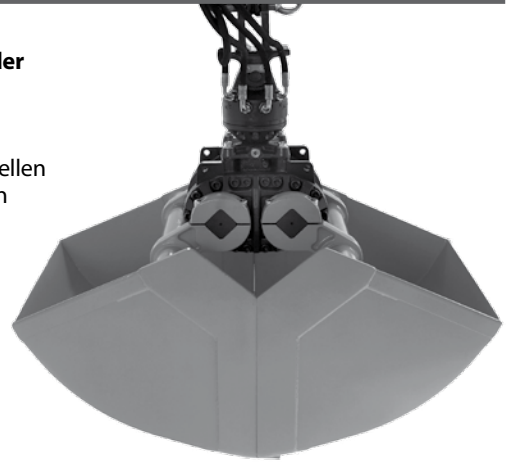

Komplettpaket Grabgreifer KM 605HPX mit **KINSHOFER**-Flanschmotor

Typ	Nenninhalt (Liter)	Baubreite B (mm)	Höhe (mm)	Öffnungsweite (mm)	Anzahl Zähne	Gewicht (kg)	Schliesskraft (kN bei 32 MPa)	Traglast (kg)
KM 605HPX-200 c	200	400	1035	1420	4	330	34	3000
KM 605HPX-250 c	250	500	1035	1420	4	355	34	3000
KM 605HPX-350 c	350	650	1035	1420	6	380	34	3000
KM 605HPX-450 c	450	800	1035	1420	6	410	34	3000
KM 605HPX-550 c	550	1000	1035	1420	8	440	34	3000

Lieferumfang: Zweischalengreifer, schraubbare Baggerzähne, Drehmotor KM 04 F140-30V, obere Aufhängung KM 501 4500, Rückschlagventil

Anmerkung: KM 605HPX ist auch mit **KINSHOFER**-Zapfenmotor und Schnellwechsellvorrichtung KM 505 lieferbar

Komplettpaket Grabgreifer KM 605HPX/502 mit **KINSHOFER**-Zapfenmotor und Reduzierstück

Typ	Nenninhalt (Liter)	Baubreite B (mm)	Höhe (mm)	Öffnungsweite (mm)	Anzahl Zähne	Gewicht (kg)	Schliesskraft (kN bei 32 MPa)	Traglast (kg)
KM 605HPX-200/502 c	200	400	1090	1420	4	335	34	3000
KM 605HPX-250/502 c	250	500	1090	1420	4	360	34	3000
KM 605HPX-350/502 c	350	650	1090	1420	6	385	34	3000
KM 605HPX-450/502 c	450	800	1090	1420	6	415	34	3000
KM 605HPX-550/502 c	550	1000	1090	1420	8	445	34	3000

Lieferumfang: Zweischalengreifer, schraubbare Baggerzähne, Drehmotor KM 04 S, Reduzierstück KM 502 4500, kurze Verbindungsschläuche KM 203 01, obere Aufhängung KM 501 4500, Rückschlagventil

Zubehör

Typ	Beschreibung
KM 680 01	Auswerfer
KM 685 05	Ansteckvorrichtung für Anpress-Schienen
KM 685 06 hook set 2	Anschweisschaken
KM 685 07 set	Verschleisskanten zum Schutz der Schneidkanten (2 Stück)
KM 685 08	Grabverlängerung für den Kanal- und Tiefbau - 450 mm (30 kg)
KM 204 01	Loshälfte der hydraulischen Schnellkupplung für Anbau an Verbindungsschläuche (Ø 10 mm, 2 Stück)
KM 204 02	Festhälfte der hydraulischen Schnellkupplung für Anbau an Drehmotor (Ø 10 mm, 2 Stück)

Anforderungen Trägergerät

Betriebsdruck: 26 bis 32 MPa (260 bis 320 bar)
empfohlene Literleistung: 40 bis 90 l/min

Technische Zeichnungen

