

KINSHOFER

NEWS

**Sonder- und Spezial-
konstruktionen**

**Abbruch- und Sortiergreifer
D12H-P-60**

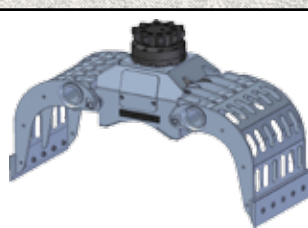
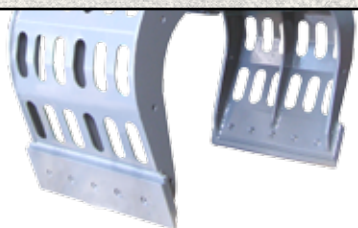
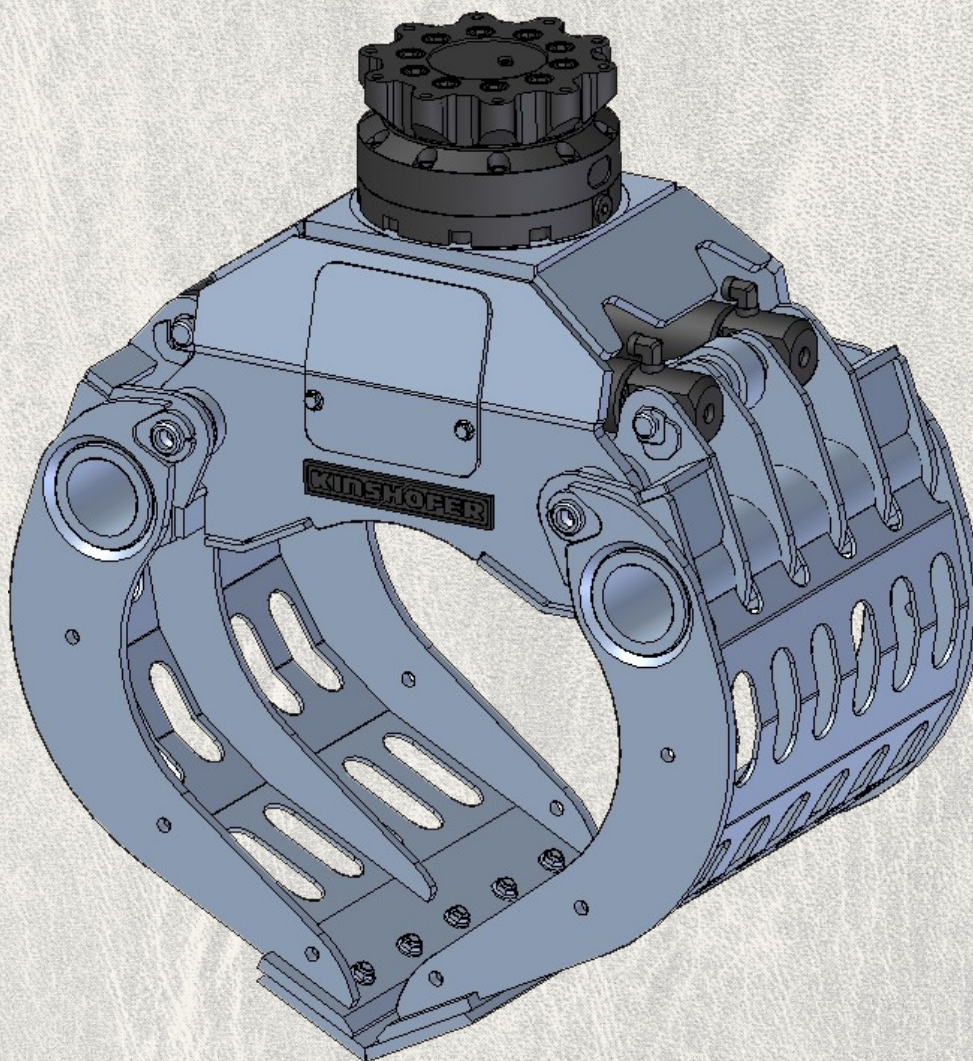

www.kinshofer.com

KINSHOFER
crane and excavator attachments

700074/2009

D12H-P-60

Abbruch- und Sortiergreifer

Der Abbruch- und Sortiergreifer D12H-P-60 für Bagger mit einem Dienstgewicht von 8-12t ist das ideale Gerät für den Rückbau und das Sortieren von Baumaterial aller Art. Zwei Zylinder erzielen eine hohe Schließkraft. Diese zeichnet den Greifer ebenso aus wie sein geringes Eigengewicht und seine geringe Bauhöhe dank des robusten, flachen 4-Punkt-Lagermotors KM 15 F273/273.

Ein integriertes Lasthalteventil garantiert ein sicheres Halten der Last und erhöht damit die Arbeitssicherheit.

Die aus Cracox Plus 450 gefertigten wendbaren Zusatzschneidkanten gehören zur Standardausführung.

Die perforierten Schalen lassen Feinstaub und Schotter durch, ohne dass sich größere Teile verkeilen können.



TECHNISCHE DATEN:

Betriebsdruck (Greifen / Drehen):
320 bar / 200 bar

Literleistung (Greifen / Drehen):
75 - 150 l/min / max. 60 l/min

Traglast: 3000 kg

Einsatzgewicht: 8 - 12t

Schließkraft: 36 kN

Inhalt: 225 l

Eigengewicht: ca. 470 kg

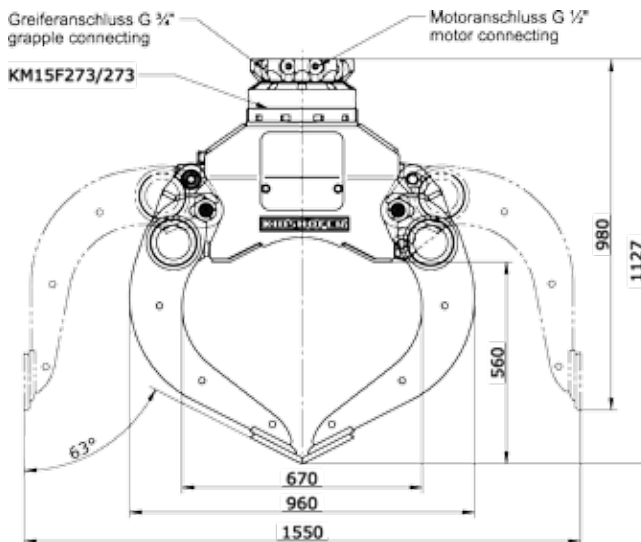
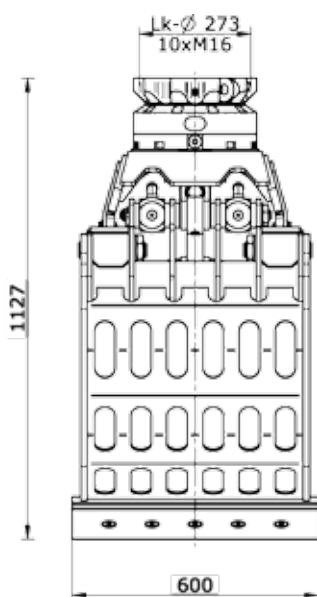

Änderungen im Zuge der Weiterentwicklung vorbehalten! **KINSHOFER** GmbH, D- 83666 Waakirchen

Hauptsitz Deutschland:
KINSHOFER GmbH
Hauptstrasse 76
83666 Waakirchen
Tel.: +49 (0)8021 – 88 99 0
Fax: +49 (0)8021 – 88 99 37
Email: info@kinshofer.com

United Kingdom:
KINSHOFER UK Ltd.
4 Milton Industrial Court
Horsfield Way, Bredbury
Stockport, Cheshire, SK6 2TA
Tel.: +44 (0)161 – 406 7046
Fax: +44 (0)161 – 406 7014
Email: sales@kinshofer.co.uk

Frankreich:
KINSHOFER France S.A.R.L.
B.P. 20100
67213 Obernai Cedex
Tel.: +33 (0) 3 88 39 55 00
Fax: +33 (0) 3 88 79 06 75
Email: info@kinshofer.fr

Generalvertretung für Benelux:
Rigter Handelsonderneming B.V.
Nieuwe Maatsweg 7
NL-3755 NP Eemnes
Tel.: +31 (0) 35 53 10628
Fax: +31 (0) 35 53 17462
Mobil: +31 (0) 653 - 370935
+31 (0) 651 - 366420
Email: gf.rigter@gmail.com gfjm.rigter@hccnet.nl

... überall vorn dran

KINSHOFER
crane and excavator attachments