

# D15H/20H/27H / D15H-P/20H-P/27H-P

# Abbruch- und Sortiergreifer

**Robustes Universalwerkzeug für Abbrucharbeiten für Bagger bis 15t, 20t bzw. 27t Dienstgewicht – ideal für Abriss und Zerlegen von Baumaterial aller Art. Auch grobes Separieren oder gezieltes Trennen von Bauschutt und anderen grossformatigen Abfällen ist möglich.**

- Der Greifer ist mit Siebrippen oder Lochrückwand lieferbar – beide Versionen lassen Feinstaub und Schotter durch. Die hochfesten Verschleiss-Schneidkanten klemmen sicher alle Materialien, auch über Spitzen.
- lange Lebensdauer durch Verwendung von Schneidkantenmaterial (beidseitig verwendbar) aus Cracox Plus 450.
- robustes, voll integriertes Vierpunkt-Drehwerk mit innenliegenden Schlauchverbindungen sichert optimale Kraftübertragung und verhindert Schlauchbruch. Das angeflanschte Druckbegrenzungsventil schützt vor Überlastung.
- hohe Schliesskraft durch zwei kräftige Hydraulikzylinder, die auf robuste Greifarne wirken. Die stabilen Lagerungen sind für hohe Kräfte ausgelegt.
- greiferschonendes Öffnen durch gedämpfte Endlage der Hydraulikzylinder.

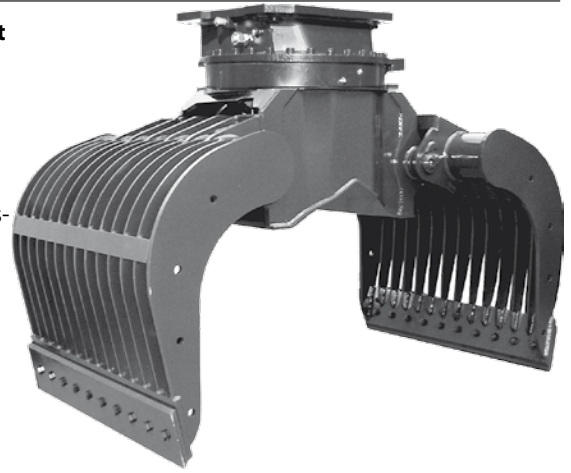

Abbruch- und Sortiergreifer mit Siebrippen D15H/ D20H/ D27H									
Typ	Baubreite B (mm)	Öffnungsweite A (mm)	Höhe C (mm)	Füllinhalt (Liter)	Gewicht (kg)	Traglast (kg)	Schliesskraft (kN)	Drehmoment (Nm)	Dienstgewicht (t)
D15H-80	800	1540	1154	300	587	4000	36	3000	11 – 15
D20H-100	1000	1885	1353	450	980	5000	43	4000	14 – 20
D27H-115	1150	2142	1515	800	1570	6000	63	5000	20 – 27

**Lieferumfang:** Abbruch- und Sortiergreifer, integriertes **KINSHOFER** Drehwerk mit Vierpunktlagerung, Wechselschneidkanten und Rückschlagventil

Abbruch- und Sortiergreifer mit Lochrückwand D15H-P/ D20H-P/ D27H-P									
Typ	Baubreite B (mm)	Öffnungsweite A (mm)	Höhe C (mm)	Füllinhalt (Liter)	Gewicht (kg)	Traglast (kg)	Schliesskraft (kN)	Drehmoment (Nm)	Dienstgewicht (t)
D 15H-P-80	800	1540	1154	300	610	4000	36	3000	11 – 15
D 20H-P-100	1000	1885	1353	450	1015	5000	43	4000	14 – 20
D 27H-P-115	1150	2142	1515	800	1570	6000	63	5000	20 – 27

**Lieferumfang:** Abbruch- und Sortiergreifer, integriertes **KINSHOFER** Drehwerk mit Vierpunktlagerung, Wechselschneidkanten und Rückschlagventil

Zubehör	
Typ	Beschreibung
KM 690 15t	Aufnahme für Festanbau – bis 15t
KM 690 20t	Aufnahme für Festanbau – bis 20t
KM 690 27t	Aufnahme für Festanbau – bis 27t
OQ60	Schraubadapter für Aufnahme an Oilquick OQ60 – 12t bis 18t
OQ65	Schraubadapter für Aufnahme an Oilquick OQ65 – 14t bis 22t
OQ70	Schraubadapter für Aufnahme an Oilquick OQ70 – 15t bis 28t
OQ70/55	Schraubadapter für Aufnahme an Oilquick OQ70/55 – 18t bis 28t
SW10 rigid	Schraubadapter SW10 für Aufnahme an Lehnhoff MS/HS10 – bis 19t
SW21 rigid	Schraubadapter SW21 für Aufnahme an Lehnhoff MS/HS21 – bis 28t
Adapter für Schnellwechsel-Systeme anderer Hersteller verfügbar	
KM 685 09 E	anschraubbare Seitenwände
KM 685 10	einsetzbare Rückwand zum Verladen von feinen Schüttgütern

Anforderungen Trägergerät		
<b>Betriebsdruck:</b>	D15H/D20H und D15H-P / D20H-P	D27H und D27H-P
<b>empfohlene Literleistung:</b>	max. 32 MPa (320 bar) 75 bis 150 l/min.	max. 35 MPa (350 bar) 75 bis 150 l/min.
<b>Anschlüsse Hydraulik (Drehmotor/Greifer):</b>	G 1/2" / G 3/4"	G 1/2" / G 1"

## Technische Zeichnungen

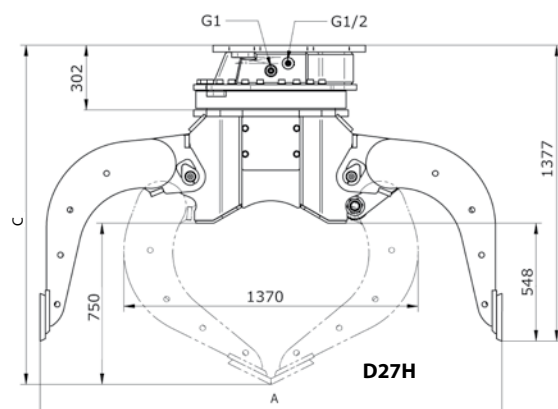

D27H r Siebrip

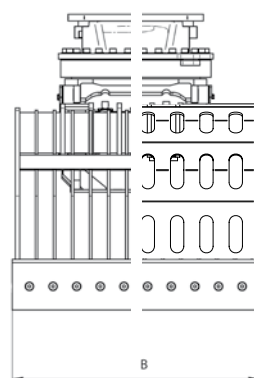

l-P mit rückwand