

D02H

Abbruch- und Sortiergreifer

Abbruch- und Sortiergreifer für Bagger mit 1t bis 2t Dienstgewicht – das universelle Werkzeug für leichte Abbrucharbeiten und Sortierarbeiten aller Art.

- Lochrückwand lässt Feinstaub und Schotter durch, ohne dass sich grössere Teile verkeilen können
- extrem robust durch Verwendung des Schneidkantenmaterials der Brinell-Härte 500 HB
- Wechselschneidkanten beidseitig verwendbar
- integriertes Rückschlagventil garantiert sicheres Halten von Lasten
- präzise Positionierung durch aufgebauten Rotator
- hohe Schliesskraft durch liegenden Zylinder (20 kN bei 200 bar Betriebsdruck)



Abbruch- und Sortiergreifer D02H

Typ	Baubreite B (mm)	Öffnungsweite A (mm)	Höhe C (mm)	Füllinhalt (Liter)	Gewicht (kg)	Schliesskraft (kN)	Dienstgewicht (t)
D02H	300	792	770	35	115	20	1-2

Lieferumfang: Abbruch- und Sortiergreifer, **KINSHOFER** Drehwerk, Rückschlagventil, Wechselschneidkanten

KINSHOFER Drehwerk

Mit unbegrenztem Drehbereich und zwei Öldurchführungen. Überlastungsschutz durch Überdruckventile.

Typ	Anschlussmass oben (Bohrungen/Ø-Lochbild) (mm)	Drehmoment (Nm)	Biegemoment max. (Nm)
KM 04 F140/150	10 x M 12 / Ø 150	850	3000

Zubehör

Typ	Beschreibung
KM 691 2t	Adapterflansch für Eigenlösung – bis 2t
KM 690 2t	Aufnahme für Festanbau – bis 2t
SW01 rigid	Schraubadapter SW01 für Aufnahme an Lehnhoff SW/MS01 – bis 2t Adapter für Schnellwechsel-Systeme anderer Hersteller verfügbar

Anforderungen Trägergerät

Betriebsdruck: max. 20 MPa (200 bar)
empfohlene Literleistung: 10 bis 40 l/min.

Technische Zeichnungen

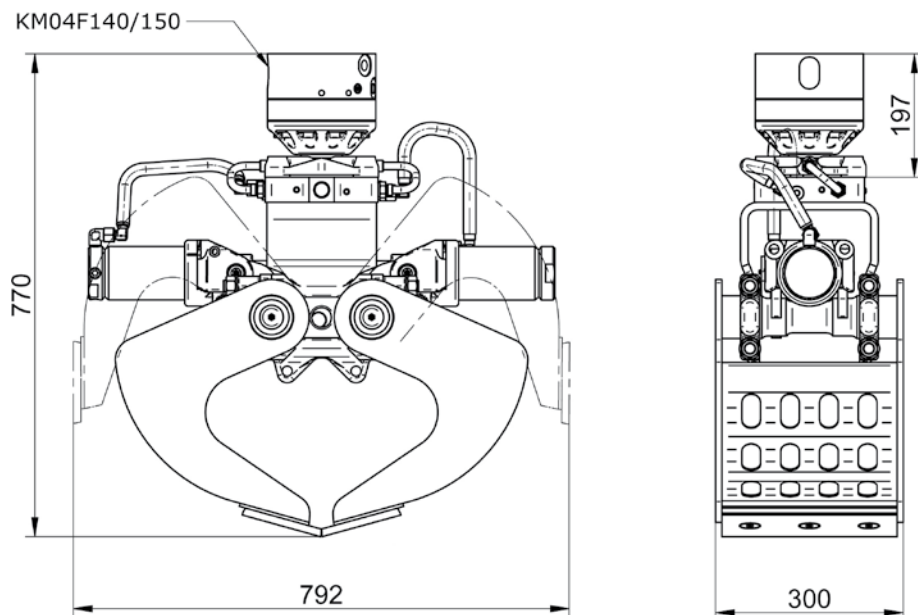

D02H